

Model No. **TY-FB7SD**

<p>SDI 端子 (BNC) ボード取扱説明書 保証書別添付</p> <ul style="list-style-type: none"> • この取扱説明書と保証書をよくお読みのうえ、正しくお使いください。そのあと保存し、必要なおきにお読みください。 • 保証書は「お買い上げ日・販売店名」などの記入を必ず確かめ、販売店からお受け取りください。 • 製造番号は安全確保上重要なものです。お買い上げの際は、製品本体と保証書の製造番号をお確かめください。 	日本語
<p>BNC SDI Terminal Board Operating Instructions</p> <p>Before connecting, operating or adjusting this product, please read these instructions completely. Please keep this manual for future reference.</p>	English
<p>BNC-SDI-Terminal-Board Bedienungsanleitung</p> <p>Vor dem Anschluß, Betrieb oder der Einstellung dieses Gerätes lesen Sie bitte diese Bedienungsanleitung vollständig durch. Bitte heben Sie diese Bedienungsanleitung als zukünftige Referenz sorgfältig auf.</p>	Deutsch
<p>Dispositivo terminale a SDI BNC Istruzioni per l'uso</p> <p>Prima di collegare, utilizzare o regolare questo apparecchio, leggere attentamente le presenti istruzioni. Conservare poi il manuale per ogni eventuale futura consultazione.</p>	Italiano
<p>Carte de connexion BNC pour SDI Mode d'emploi</p> <p>Avant d'effectuer quelque raccordement que ce soit ou de régler l'appareil, veuillez lire attentivement ce mode d'emploi. Conservez ce mode d'emploi pour référence.</p>	Français
<p>Tarjeta de terminales de SDI BNC Manual de instrucciones</p> <p>Antes de conectar, utilizar o ajustar este producto, lea completamente este manual de instrucciones. Guarde este manual para consultarlo en el futuro en caso de ser necesario.</p>	Español

Safety Precautions (be sure to observe)

WARNING

- **Never attempt to disassemble or modify this product.**
To avoid fire, shock, or failure.
 - **If you sense smoke, an odd odor, or unusual noises while in operation, immediately unplug the display.**
Switch off the display and unplug the power cord plug from the supply outlet.
To avoid fire or shock, do not leave the power of the display turned on.
 - **To avoid shock or other problems, do not leave the power cord plug plugged into the supply outlet.**
- **Please contact our designated service department for installation or change of this Product.**
To Service personnel:
Before removing or installing the Terminal Board, be sure to turn power of the display off and unplug the power cord plug from the supply outlet.

English

Handling Cautions

- **Do not touch connector contacts with hands directly.**
To avoid electrostatic damage to internal parts, before handling this product touch a large metallic object such as a steel cabinet to discharge yourself.
- **Be sure to use the supplied cable or specified parts for interconnection.**
To avoid malfunction or failure, do not use parts other than those recommended.

Accessories

Check to make sure that the following accessories are included in the Terminal board package:

- Terminal function label (1 sheet)



(Affix this label to the applicable slot of the rear panel of the display.)

- Terminal board replacement Instructions



- Slot cover



(To install this Terminal Board, remove an existing dual size Terminal Board and fit it into the now blank slot.)

- Screw × 4

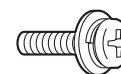

Slot Nos. of the display unit that are compatible with terminal board attachments

2 slots model	Slot1 , Slot2
3 slots model	Slot1 , Slot2 (Slot3 is not compatible)

Connection

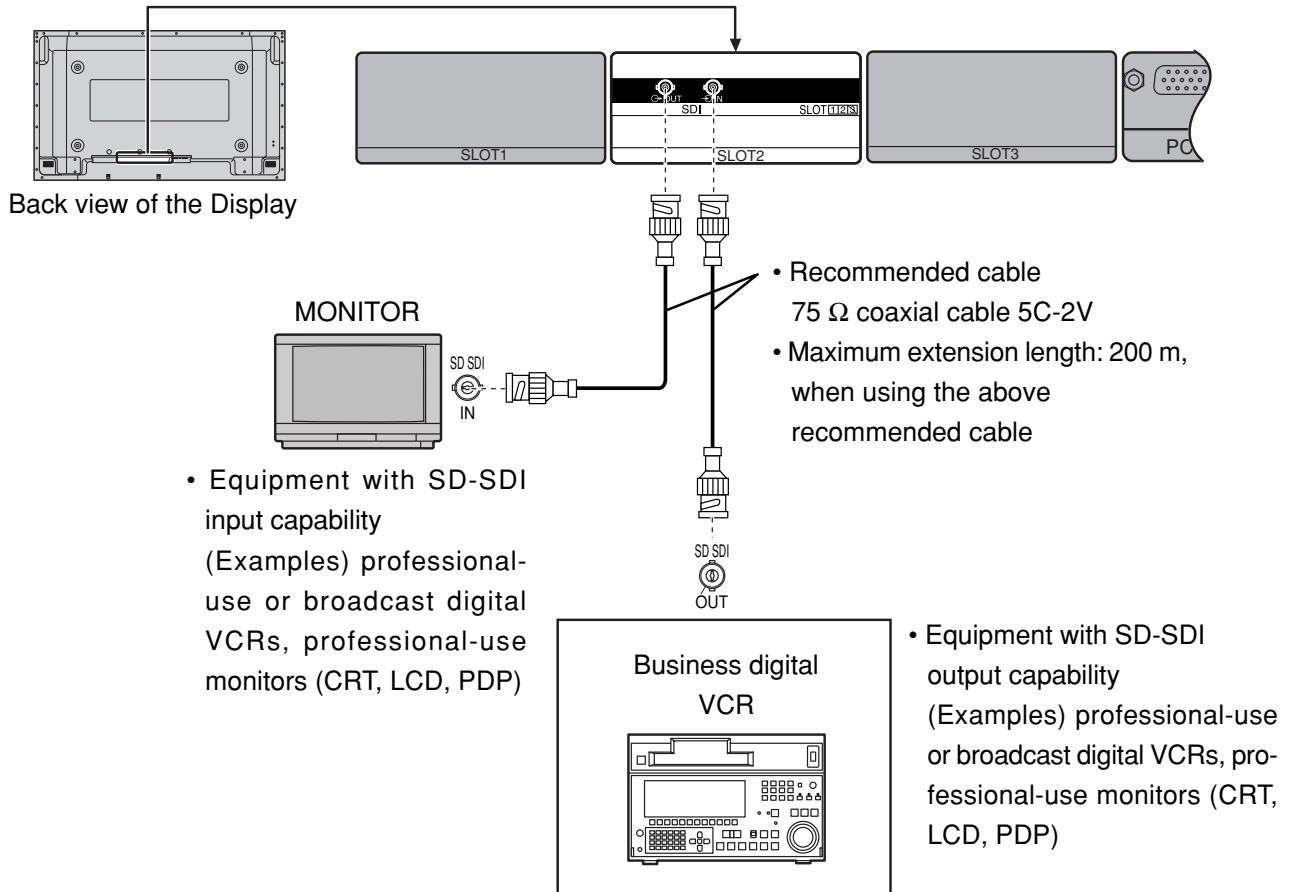

English

Applicable input signals

Video signal

	Signal format	fV (Hz)	Scanning format	fH (kHz)	Dot clock (MHz)	Number of active pixels	Total number of pixels	Number of active lines	Total number of lines
1	525(480) / 59.94i	59.94	2:1 Interlace	15.734	27	1440	1716	486	525
2	625(575) / 50i	50	2:1 Interlace	15.625	27	1440	1728	576	625

* SMPTE294M (525p/625p) indication is not included in the serial digital interface (SDI) transmission.

Notes:

- (1) Additional equipment and cables shown are not supplied with this set.
- (2) Currently there is no support for embedded audio.

Sicherheitsmaßnahmen (bitte beachten)

WARNUNG

- **Niemals versuchen, dieses Gerät zu zerlegen oder zu modifizieren.**
Zur Vermeidung von Feuer, elektrischem Schlag oder Fehlfunktionen.
- **Wenn Rauch aus dem Gerät austritt, ungewöhnlicher Geruch festgestellt wird oder nicht normale Geräusche während des Betriebs auftreten, sollte das Display sofort von der Steckdose abgetrennt werden.**
Das Display ausschalten und den Stecker von der Steckdose abtrennen.
Zur Vermeidung von Feuer oder elektrischem Schlag sollte das Display nicht unbeaufsichtigt eingeschaltet gelassen werden.
- **Zur Vermeidung von elektrischem Schlag und anderen Problemen sollte der Netzstecker nicht in der Steckdose belassen werden.**

- **Bitte wenden Sie sich an die entsprechende Service-Abteilung für die Installation oder den Austausch dieses Produktes.**

Hinweis für das Wartungspersonal:

Vor dem Entfernen oder Installieren des Terminal-Boards ist sicherzustellen, daß das Display ausgeschaltet und der Netzstecker von der Steckdose abgetrennt ist.

Deutsch

Vorsicht bei der Handhabung

- **Nicht die Steckkontakte mit den Händen direkt berühren.**
Zur Vermeidung von elektrostatischen Schäden der internen Bauteile sollte vor der Handhabung dieses Gerätes immer ein großer Metallgegenstand, z.B. ein Stahlschrank zum Ableiten von elektrischer Energie berührt werden.
- **Sicherstellen, daß das mitgelieferte Kabel oder die vorgeschriebenen Bauteile für die Anschlüsse verwendet werden.**
Zur Vermeidung von Fehlfunktionen oder Ausfällen sollten keine anderen Bauteile als die empfohlenen verwendet werden.

Mitgeliefertes Zubehör

Bitte überprüfen Sie, daß das folgende Zubehör in der Packung des Terminal-Boards mitgeliefert ist:

- Aufkleber für Terminal-Funktion (1 Blatt)



(Diesen Aufkleber an dem entsprechenden Steckplatz auf der Rückseite des Displays aufkleben.)

- Steckplatzabdeckung



(Zur Installation dieses Terminal-Boards das vorhandene doppelgroße Terminal-Board entfernen und es in den leeren Steckplatz einsetzen.)

- Anleitung zum Austauschen des Terminal-Boards



- Schrauben × 4

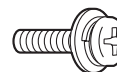

Steckplatznummern auf dem display, die mit dem Terminal-Board-Zubehör kompatibel sind.

Modell mit 2 Steckplätzen	Steckplatz 1, Steckplatz 2
Modell mit 3 Steckplätzen	Steckplatz 1, Steckplatz 2 (Steckplatz 3 ist nicht kompatibel)

Anschlüsse

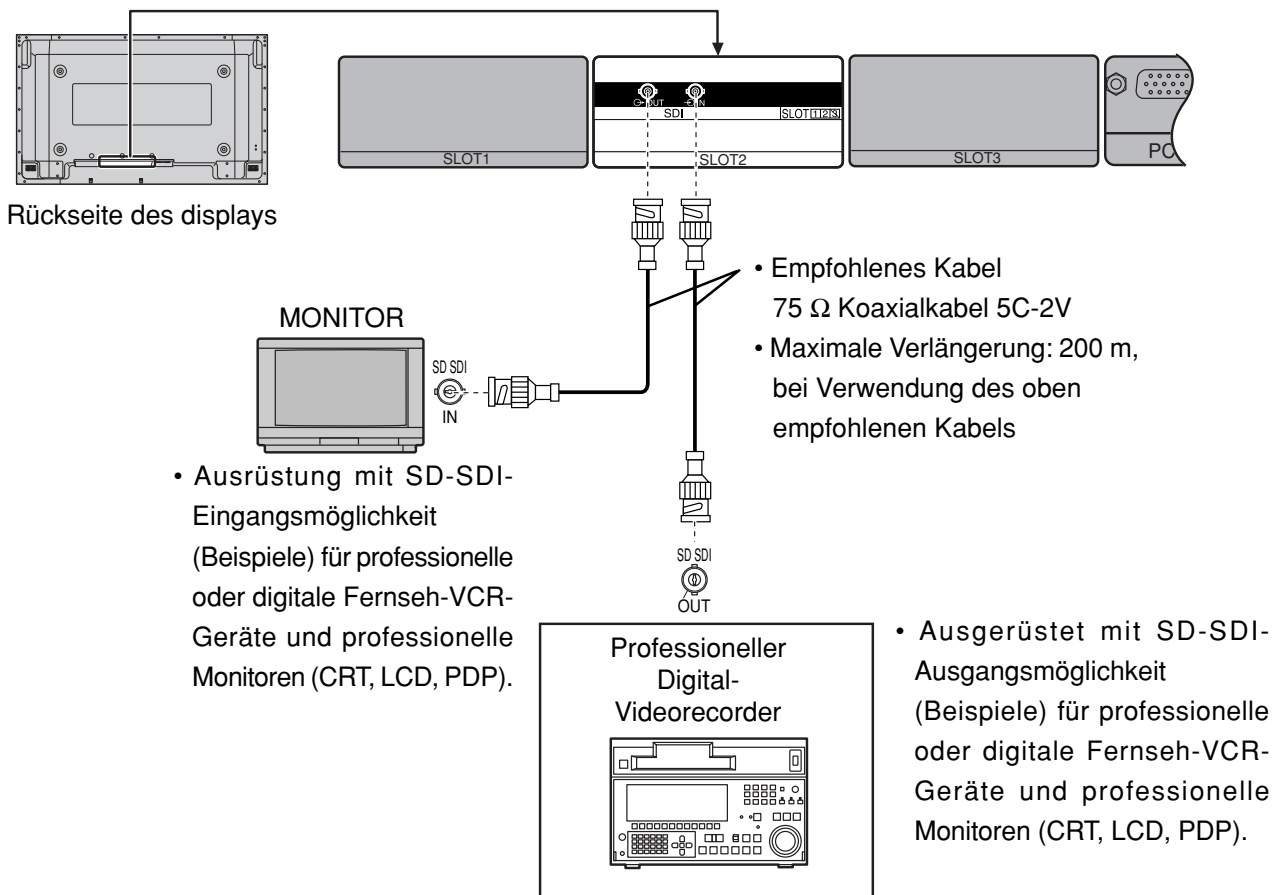

Deutsch

Verwendbare Eingangssignale

Videosignal

	Signalformat	fV (Hz)	Abtastformat	fH (kHz)	Punkttakt (MHz)	Anzahl der aktiven Punkte	Gesamte Anzahl der Punkte	Anzahl der aktiven Zeilen	Gesamte Anzahl der Zeilen
1	525(480) / 59,94i	59,94	2:1 Zeilensprung	15,734	27	1440	1716	486	525
2	625(575) / 50i	50	2:1 Zeilensprung	15,625	27	1440	1728	576	625

* SMPTE294M-Indikation (525p/625p) ist nicht enthalten in der Übertragung mit der seriellen Digital-Schnittstelle.

Hinweise:

- (1) Die in der Abbildung gezeigten Geräte und Kabel sind nicht im Lieferumfang.
- (2) Gegenwärtig gibt es keine Unterstützung für integriertes Audio.

Precauzioni di sicurezza (da osservare strettamente)

ATTENZIONE

- **Non tentare, per nessun motivo, di smontare o modificare questo apparecchio.**
Tali azioni possono risultare in incendi, folgorazioni o disfunzioni dell'apparecchio.
- **In caso di presenza di fumo, di odori strani o di rumori sospetti nel corso del funzionamento, staccare immediatamente il cavo di alimentazione dalla presa di corrente di rete.**
In questi casi spegnere lo schermo e staccare il cavo di alimentazione dalla presa di corrente alternata di rete. Per evitare possibili incendi o folgorazioni, non lasciare mai acceso lo schermo quando non viene utilizzato.
- **Per evitare possibili folgorazioni, o altri simili problemi, non lasciare il cavo di alimentazione inserito nella presa di corrente alternata di rete.**

- **Per l'installazione dell'apparecchio, o per modifiche al suo posizionamento, rivolgersi sempre alla apposita sezione della nostra società, incaricata del servizio.**

Al personale di servizio:

Prima di togliere o installare la scheda dei terminali, verificare di aver spento lo schermo e di aver staccato il cavo di alimentazione dalla presa di corrente alternata di rete.

Precauzioni per l'uso

- **Non toccare direttamente con le mani i contatti dei connettori.**
Per evitare possibili danni di origine elettrostatica alle parti interne dell'apparecchio, prima di toccare l'apparecchio per trasporto o altro toccare sempre un qualche oggetto metallico di grandi dimensioni, quale un grande mobile di metallo, o i tubi del riscaldamento di casa, per scaricare l'elettrica statica presente sul proprio corpo.
- **Per i vari collegamenti usare solamente il cavo fornito, o le parti specificate.**
Per evitare possibili disfunzioni o rotture, non usare parti o pezzi diversi da quelli consigliati.

Accessori

Controllare che i seguenti accessori siano contenuti nell'imballaggio della scheda per terminale di sintonizzatore.

- Etichetta delle funzioni del terminale
(1 foglio)



(Applicare questa etichetta alla relativa fessura ubicata sul pannello posteriore dello schermo.)

- Istruzioni per la sostituzione della scheda per terminale



- Copertura dello slot

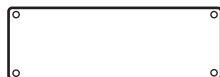

(Per installare questa scheda terminale, rimuovere dallo slot la scheda terminale dual-size esistente, quindi inserire la nuova scheda.)

- Vite × 4

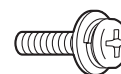

Numeri delle fessure dello schermo compatibili con il montaggio della scheda dei terminali.

Modelli con 2 fessure	Fessura 1 e Fessura 2
Modelli con 3 fessure	Fessura 1 e Fessura 2 (la Fessura 3 non compatibile)

Collegamenti

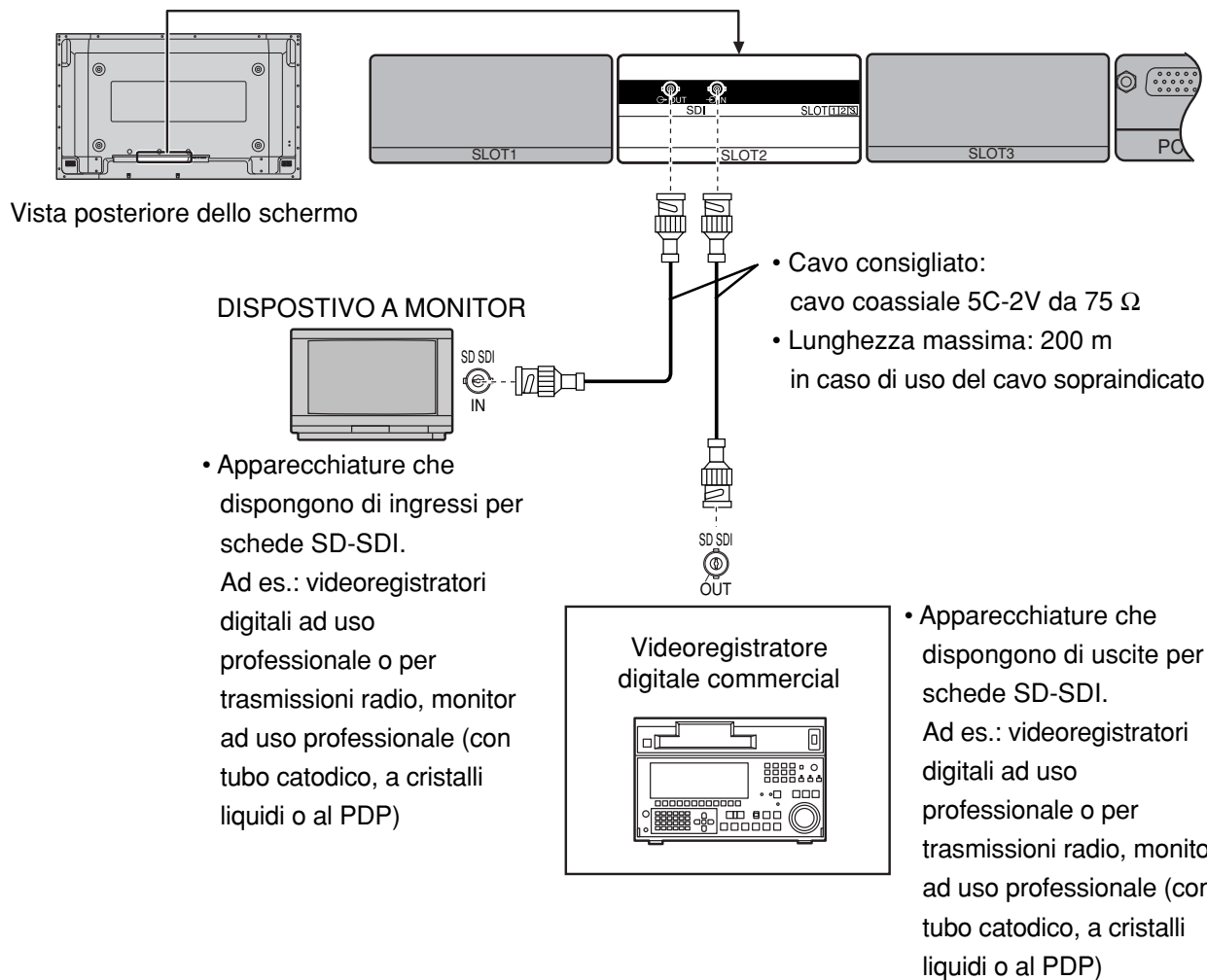

Segnali di ingresso utilizzabili

Segnale video

Formato del segnale	fV (Hz)	Formato della scansione	fH (kHz)	Orologio a puntini (MHz)	Numero di pixel attivi	Numero totale di pixel	Numero di linee attive	Numero totale di linee
1	525(480) / 59,94i	Interlacciamento 2:1	15,734	27	1440	1716	486	525
2	625(575) / 50i	Interlacciamento 2:1	15,625	27	1440	1728	576	625

* L'indicazione SMPTE294M (525p/625p) non è compresa nella trasmissione dell'interfaccia digitale in serie (SDI).

Note:

- (1) Gli ulteriori componenti, cavi e prese di adattori illustrati in figura non sono forniti con lo schermo.
- (2) Al momento l'audio incorporato non è disponibile.

Précautions relatives à la sécurité (à respecter impérativement)

AVERTISSEMENT

- **Ne tentez pas de démonter ni de modifier cet appareil.**
Cela afin d'éviter les risques d'incendie, de secousse électrique ou d'anomalie.
- **Si vous sentez une odeur de fumée ou une odeur anormale, si des bruits inhabituels se produisent pendant le fonctionnement, débranchez immédiatement l'écran.**
Mettez l'écran hors tension et débranchez-le de la prise secteur.
Pour éviter tout risque d'incendie ou d'électrocution, ne laissez pas l'écran sous tension.
- **Pour éviter tout risque d'électrocution, ne laissez pas la fiche du cordon d'alimentation branchée sur la prise secteur.**

- **Pour l'installation ou la modification de cet appareil, veuillez prendre contact avec notre service d'entretien désigné.**

A l'attention du personnel d'entretien:

Avant de déposer ou d'installer la carte de connexion, assurez-vous que l'écran est hors tension et débranchez la fiche du cordon d'alimentation de la prise secteur.

Précautions de manipulation

- **Ne touchez pas les contacts du connecteur directement avec les mains.**
Pour éviter que les organes internes ne soient endommagés par une décharge d'électricité statique, touchez un objet métallique de grande taille, par exemple une armoire métallique, pour vous décharger de l'électricité accumulée avant de manipuler l'appareil.
- **Pour effectuer l'interconnexion, n'utilisez que le câble et les pièces fournis.**
Pour éviter une anomalie de fonctionnement ou une panne, n'utilisez aucune pièce autre que celles prescrites.

Accessoires

Assurez-vous que les accessoires suivants font bien partie de l'emballage de la carte de connexion:

- Etiquette de fonction de la carte de connexion (1 pièce)



(Apposez l'étiquette sur la fente utilisée du panneau arrière de l'écran.)

- Instructions de remplacement de la carte de connexion



- Cache de fente

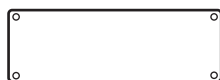

(Pour installer cette carte de connexion, retirez la carte double présente dans l'appareil et introduisez celle-ci dans la fente ainsi libérée.)

- Vis × 4

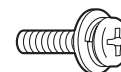

Numéros de fentes de l'écran compatibles avec les cartes de connexion accessoires.

Modèle à 2 fentes	Fentes1 , Fentes2
Modèle à 3 fentes	Fentes1 , Fentes2 (Fentes3 n'est pas compatible)

Raccordements

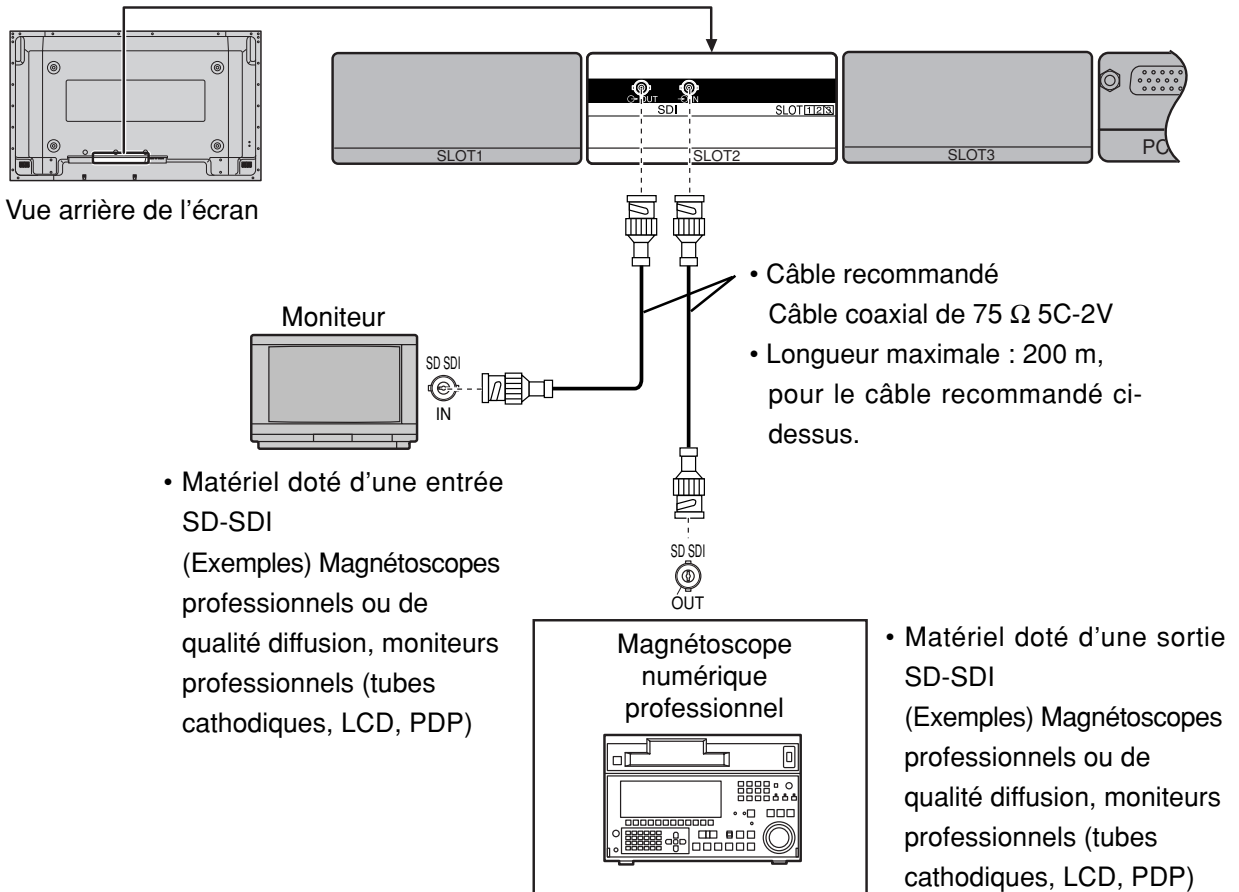

Signaux d'entrée concernés

Signal vidéo

	Format du signal	fV (Hz)	Format de balayage	fH (kHz)	Fréquence pilote (MHz)	Nombre de pixels actifs	Nombre total de pixels	Nombre de lignes actives	Nombre total de lignes
1	525(480) / 59,94i	59,94	Interface 2:1	15,734	27	1440	1716	486	525
2	625(575) / 50i	50	Interface 2:1	15,625	27	1440	1728	576	625

* L'indication SMPTE294M (525p/625p) n'est pas comprise dans la translation de l'interface numérique série (SDI).

Remarques:

- (1) Les appareils et les câbles et les adaptateurs montrés ne sont pas fournis avec cet appareil.
- (2) Il n'y a pas actuellement de prise en charge de l'audio incorporé.

Precauciones de seguridad (Asegúrese de cumplir estas precauciones)

ADVERTENCIA

- **No intente nunca desmontar o modificar este producto.**
Para evitar un incendio, descarga eléctrica o fallo.
- **Si nota humo, un mal olor o ruidos extraños durante el funcionamiento, desenchufe inmediatamente la pantalla.**
Apague la pantalla y desenchúfela de la toma de corriente.
Para evitar un incendio o una descarga eléctrica, no deje conectada la alimentación de la pantalla.
- **Para evitar descargas eléctricas u otros problemas, no deje enchufada la clavija del cable de alimentación en la toma de corriente.**

- **Póngase en contacto con nuestro departamento de servicio designado para instalar o cambiar este producto.**
Al personal de servicio:
Antes de retirar o instalar la tarjeta de terminales, asegúrese de desconectar la alimentación de la pantalla y desenchufar la clavija del cable de alimentación de la toma de corriente.

Precauciones de manejo

- **No toque directamente con las manos los contactos de los conectores.**
Para evitar que la electricidad estática estropee las partes internas, antes de manejar este producto, toque un objeto metálico grande como, por ejemplo, un armario de acero para descargarse usted mismo de la electricidad estática.
- **Asegúrese de utilizar los cables suministrados y las partes especificadas para hacer la interconexión.**
Para evitar fallos del funcionamiento y otros problemas, no utilice otras partes diferentes de las recomendadas.

Accesorios

Asegúrese de que en el paquete de la tarjeta de terminales se encuentren los accesorios siguientes:

- Etiqueta de funciones de terminales (1 hoja)



(Fije esta etiqueta en la ranura aplicable del panel trasero de la pantalla.)

- Instrucciones para el reemplazo de la tarjeta de terminales



- Tapa de ranura



(Para instalar esta tarjeta de terminales, quite una tarjeta de terminales de tamaño doble que ya esté instalada y coloque esta tarjeta en la ranura que queda vacía.)

- Tornillo × 4

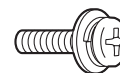

Números de ranuras de la pantalla que son compatibles con los accesorios de tarjetas de terminales.

Modelo de 2 ranuras	Ranura 1, Ranura 2
Modelo de 3 ranuras	Ranura 1, Ranura 2 (La ranura 3 no es compatible)

Conexiones

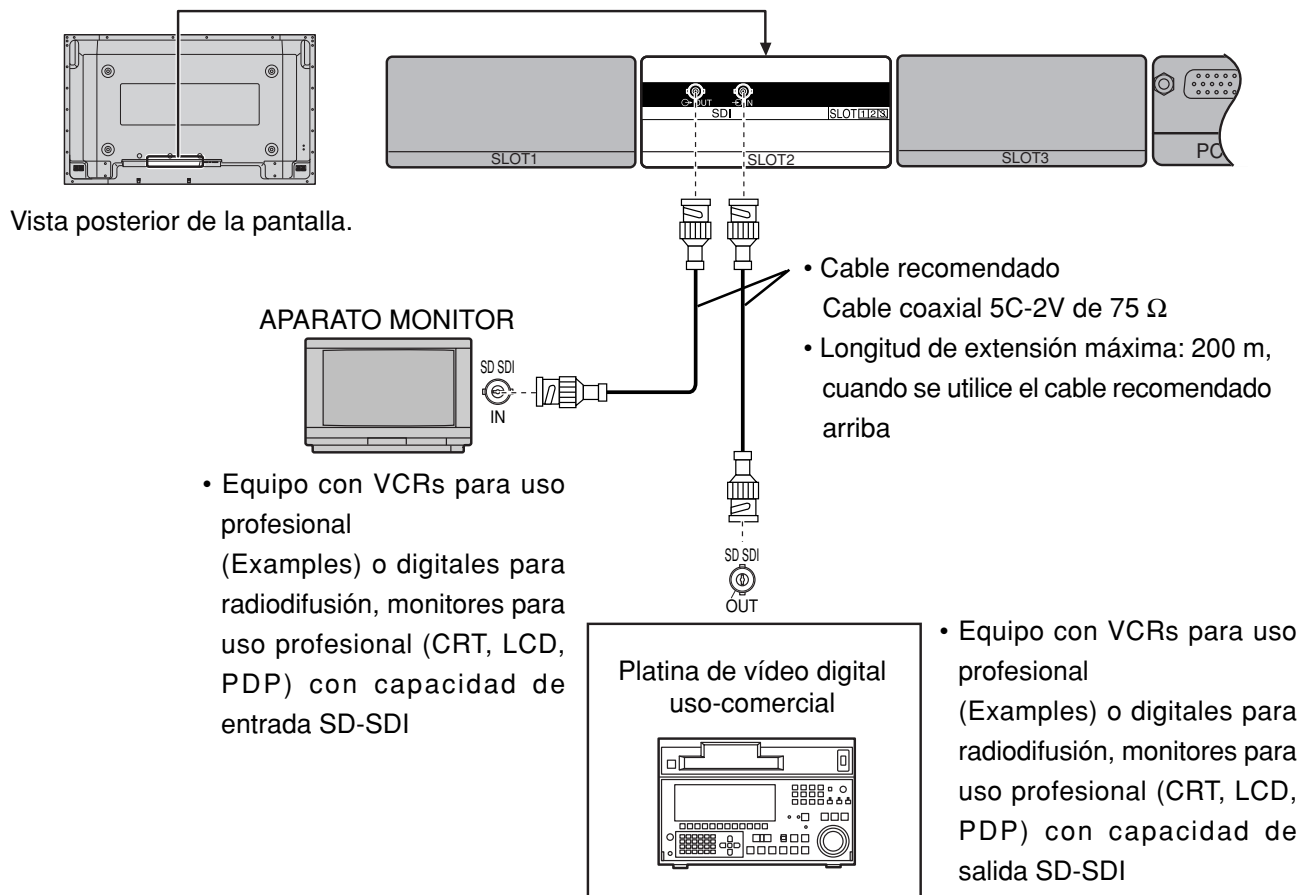

Señales de entrada aplicables

Señal de video

Formato de la señal	fV (Hz)	Formato de exploración	fH (kHz)	Reloj de puntos (MHz)	Número de píxeles activos	Número total de píxeles	Número de líneas activas	Número total de líneas
1	525(480) / 59,94i	Interfaz 2:1	15,734	27	1440	1716	486	525
2	625(575) / 50i	Interfaz 2:1	15,625	27	1440	1728	576	625

* La indicación SMPTE294M (525p/625p) no se incluye en la transmisión de interfaz digital serial (SDI).

Notas:

- (1) El equipo adicional, los cables y los enchufes de adaptador no se suministran con este aparato.
- (2) Actualmente no hay soporte para audio incrustado.

Panasonic Corporation

Web Site : <http://panasonic.net>

© Panasonic Corporation 2004

MBS1004S2098